

K10 模板机轴承保养加油规程

一、日常维护

1.维护内容

1.1 日常对轴承工作状况进行观察，观察轴承工作噪音大小，有无轴承工作声音异常等不良状况出现。

1.2 轴承部位要清理干净，不可有过多杂渍堆积。

2.维护频次

每班

3.负责人

运行工

二、定期维护

1.维护内容

1.1 定期对机头、旋梭座工作轴承加注 7018 高速轴承润滑脂。

1.2 轴承润滑脂图示：



1.3 加注润滑脂轴承图示：

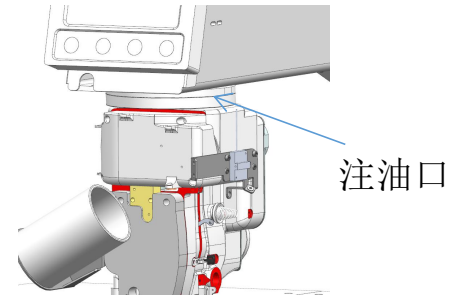
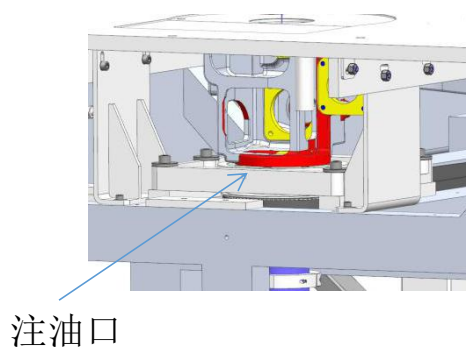

2.加注方式

润滑油加注枪加入

3.维护频次

设备工作 70h 一次

4.负责人

安全设备部、运行部配合